

QL CT900



Propulseur d'étrave compact QL CT900

Les propulseurs d'étrave les plus compacts sont proposés dans la gamme QL Compact. Grâce à un design innovateur, ils offrent des performances incomparables dans une enveloppe très compacte. Ils utilisent une courroie de transmission pour un confort inégalé, avec moins de bruits et de vibrations. La gamme Compact représente la solution idéale pour l'installation dans des bateaux à espaces restreints.

Performances optimales

Le CT900 est conçu pour améliorer les performances en utilisant une puissance optimale pour une consommation électrique minimale. La transmission directe par courroie assure un fonctionnement souple et fiable. C'est de loin le propulseur le plus petit dans son segment.

Entretien limité

Le propulseur CT900 est également convivial en matière d'entretien. Le corps en acier inoxydable élimine le besoin d'anodes en zinc. Par ailleurs, le CT900 présente très peu de pièces en mouvement et ne contient pas d'huile dans l'unité immergée.

Installation simple et faible d'encombrement

La nouvelle conception unique du CT900 autorise une installation simplifiée dite « Drop-in ». L'unité de commande est séparée de l'unité du propulseur, ce qui permet une installation aisée, d'encombrement réduit. L'unité de commande est prévue pour un montage sur la cloison, séparée de l'unité du propulseur, à l'écart des sources de chaleur, d'humidité et de vibrations.

Caractéristiques:

- Installation simple et rapide.
- Dimensions compactes.
- Peu de pièces en mouvement, peu d'entretien,
- Pas d'huile dans la partie immergée.
- Aucune anode n'est nécessaire.
- Entraînement direct par courroie.
- Faible niveau sonore, peu de vibrations et de cavitation.
- Sécurité intégrée.
- Relais et boîtier de commande montés sur la paroi intermédiaire.
- Choix de manette, commande par touche ou interrupteur à bascule.



Marine Accessories
By Volvo Penta

QL CT900

Unité de commande

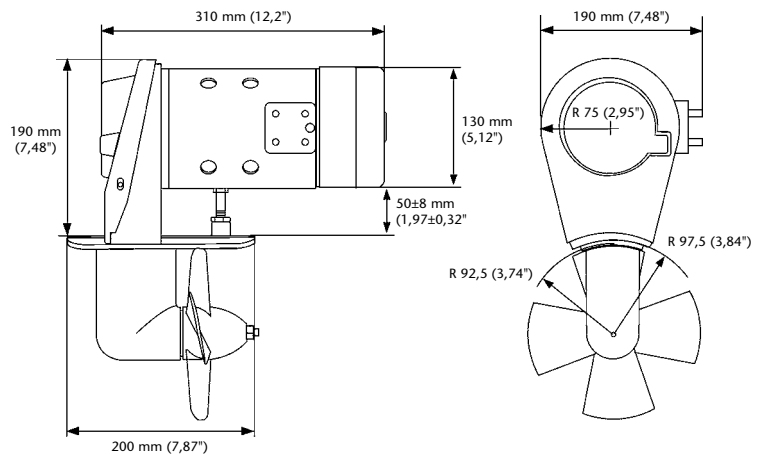

Caractéristiques:

Modèle	N° de réf.	Volt	Propulsion	Puissance du moteur	Dimensions	Boîtier d'engrenage	Longueur du bateau
Propulseur d'étrave QL							
CT900	41100836	12	834 N / 85 kg / 187 lbs	4 kW	Ø 185 mm	Acier inoxydable	50 ft
Unité de commande	41100812	12			240 x 180 x 103 mm		
CT900	41100837	24	883 N / 90 kg / 198 lbs	4 kW	Ø 185 mm	Acier inoxydable	50 ft
Unité de commande	41100813	24			240 x 180 x 103 mm		

Accessoires:

Description	N° de réf.	Description	N° de réf.
Tunnel Ø 185 mm, longueur 1000 mm	41100806	Interrupteur à bascule, simple 12 V simple 24 V double*) 12 V double*) 24 V	41100745
longueur 1500 mm	41100807		41100746
longueur 2500 mm	41100808		41100747
Commande par manette, simple 12/24 V	41100743	Panneau tactile 12/24 V	41100748
double*) 12/24 V	41100744		41100765
Fusibles 12 V 400A Support inclus	41100821		
24 V 300A Support inclus	41100817		

*) Pour propulseurs d'étrave et de poupe



Marine Accessories
By Volvo Penta

QL – Quality Line – a series of marine accessories supported by the Volvo Penta dealer network and selected independent dealers worldwide.

www.qlmarine.com