

VOLVO PENTA GUMMIPAKDÅSE



Gummipakdåsen er et vel gennemprøvet produkt til tætning og smøring. Den kan bruges til ethvert marinefartøj, som har en aksel-installation.

Long life-tætning

Gummipakdåsen er alsidig og giver en langtidsholdbar tætning med meget begrænset vedligeholdelse.

Volvo Penta konstruktion

Tætningen er en Volvo Penta konstruktion der imødekommer alle de krav om sikkerhed, funktion og let montering, som er blevet et kendetegn for Volvo Penta produkter. Funktionen med recirkulerende vand, der smører tætningen, er lige så sikker og fejlfri som konstruktionen er enkel.

Vedligeholdelse

Gummipakdåsen giver en løsning med lav vedligeholdelse og dog en lang levetid, når den håndteres rigtigt. Tilfør fedt for hver 200 køretimer, eller en gang om året og ventiler tætningen, efter at båden er sat i vandet. Så har du mange års fejlfri funktion.

Let at montere

Pakdåsen er meget let at montere, takket være dens kompakte og enkle konstruktion. Monter den under vandlinien og sørg for, at søvand cirkulerer gennem indersiden af tætningen, for at sikre fuld smøring, hvilket gør funktionen effektiv. Den giver en løsning med lang levetid og lave omkostninger, hvilket mange bådejere i hele verden allerede har

haft glæde af. Nogle installationer kan kræve ekstra vandforsyning, for at opnå den rette funktion.

Fordele

- Let og hurtig montering.
- Kompakt størrelse.
- Minimal vedligeholdelse.
- Effektiv funktion.
- Giver mange års fejlfri funktion.
- Velegnet ved ny motor-installation.

**VOLVO
PENTA**

PRODUKTINFORMATION

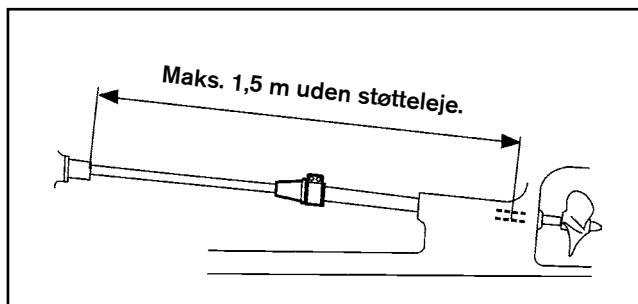

Det er vigtigt at akslen overholder de oplyste tolerancer, er uden skader af nogen art og er fuldstændig lige, er dette ikke tilfældet kan det medføre skade på tætningen og vandindtrængen i båden.

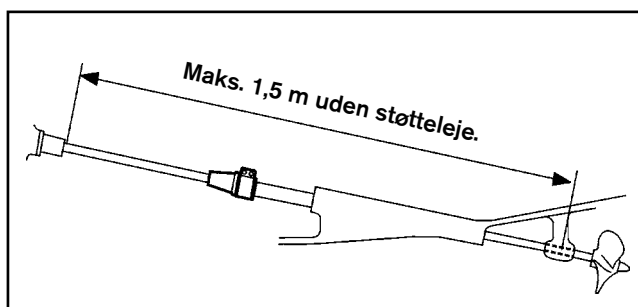

Monter altid den vandsmurte tætning under vandlinien, for at sikre den rette funktion.

Ved nogle applikationer kan det være nødvendigt at have en separat vandforsyning, for at opnå den rette funktion.

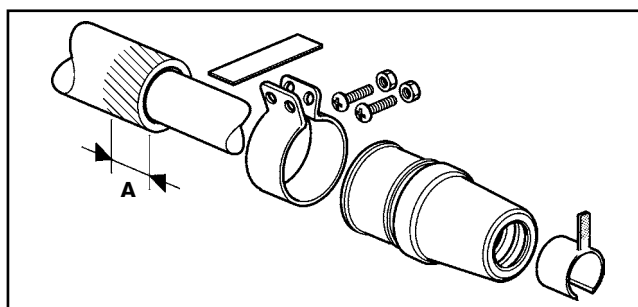

Sørg altid for at der mindst er en længde på 36 mm (A) ved enden af akselrøret, for at sikre en effektiv samling.

Komponenter

Akseldiameter		Akselrørdiameter		Artikel nr.
25 mm	(+0 / -0.1)	42 mm	(+0.5/-0.3)	828254
30 mm	(+0 / -0.1)	48 mm	(+0.5/-0.3)	828422
35 mm	(+0 / -0.15)	54 mm	(+0.5/-0.3)	828526
40 mm	(+0 / -0.15)	60 mm	(+0.5/-0.3)	828527
45 mm	(+0/-0.2)	64 mm	(+0.5/-0.3)	3819722
50 mm	(+0/-0.2)	70 mm	(+0.5/-0.3)	3819723
1 "	(+0/-0.1)	1 3/4"	(+0.5/-0.3)	3819724
1 1/4"	(+0/-0.1)	2"	(+0.5/-0.3)	3819725
1 1/2 "	(+0/-0.15)	2 1/4"	(+0.5/-0.3)	3819726
1 3/4 "	(+0/-0.2)	2 1/2"	(+0.5/-0.3)	3819727
2 "	(+0/-0.2)	2 3/4"	(+0.5/-0.3)	3819728

Bemærk! Gummipakdåsen kan ikke anbefales til installationer hvor fleksible sammenkoblinger anvendes.

VOLVO PENTA

AB Volvo Penta

SE-405 08 Göteborg, Sweden